

团 体 标 准

T/STSI 34—2022

防漏地上消防栓技术规范

Technical specification for leak proof aboveground fire hydrants

2022 - 05 - 12 发布

2022 - 05 - 15 实施

 **声明**

本文件由福建闽山消防有限公司提出并负责对标准具体技术内容进行解释，本文件的最终解释权归其所有。

全国团体标准信息平台

目 次

前言.....	III
引言.....	IV
1 范围.....	1
2 规范性引用文件.....	1
3 术语和定义.....	1
4 产品结构和型号.....	1
4.1 产品结构图.....	1
4.2 参数.....	3
5 一般要求.....	4
6 技术要求.....	4
6.1 外观.....	4
6.2 螺纹.....	4
6.3 开启高度.....	4
6.4 进水口连接尺寸.....	4
6.5 密封性能.....	5
6.6 水压强度.....	5
6.7 排放余水装置.....	5
6.8 消防接口.....	5
6.9 防漏性能.....	5
6.10 减压稳压性能.....	6
7 试验方法.....	6
7.1 外观质量的.....	6
7.2 螺纹尺寸.....	6
7.3 开启高度.....	6
7.4 进水口连接尺寸.....	6
7.5 密封性能.....	6
7.6 水压强度.....	6
7.7 排放余水装置.....	6
7.8 消火栓接口.....	6
7.9 防漏性能.....	6
7.10 减压稳压.....	6
7.11 水压试验装置.....	7
8 标志、包装、运输、贮存.....	7

前 言

本文件参照GB/T 1.1—2020《标准化工作导则 第1部分：标准化文件的结构和起草规则》的规定起草。

本文件由福建闽山消防有限公司提出。

本文件由中关村新兴科技服务业产业联盟归口。

本文件起草单位：福建闽山消防有限公司、泉州市宽睿信息科技有限公司。

本文件主要起草人：谢志伟、陈鑫鑫。

全国团体标准信息平台

引 言

本文件的发布机构提请注意，声明符合本文件时，可能涉及到第4章和6.9条相关的专利的使用。

本文件的发布机构对于该专利的真实性、有效性和范围无任何立场。

该专利持有人已向本文件的发布机构承诺，他愿意同任何申请人在合理且无歧视的条款和条件下，就专利授权许可进行谈判。该专利持有人的声明已在本文件的发布机构备案。相关信息可以通过以下联系方式获得：

专利持有人姓名：福建闽山消防有限公司。

地址：福建省泉州市南安市省新镇檀林。

请注意除上述专利外，本文件的某些内容仍可能涉及专利。本文件的发布机构不承担识别专利的责任。

防漏地上消防栓技术规范

1 范围

本文件规定了防漏地上消防栓的术语和定义、产品结构和型号、一般要求、技术要求、试验方法、标志、包装、运输和贮存。

本文件适用于防漏地上消防栓的生产。

2 规范性引用文件

下列文件中的内容通过文中的规范性引用而构成本文件必不可少的条款。其中，注日期的引用文件，仅该日期对应的版本适用于本文件；不注日期的引用文件，其最新版本（包括所有的修改单）适用于本文件。

GB/T 191 包装储运图示标志

GB/T 197 普通螺纹 公差

GB 4452 室外消防栓

GB/T 7307 55° 非密封管螺纹

GB/T 9439 灰铸铁件

GB 12514.1 消防接口 第1部分：消防接口通用技术条件

GB 12514.2 消防接口 第2部分：内扣式消防接口型式和基本参数

3 术语和定义

本文件没有需要界定的术语和定义。

3.1

防漏地上消防栓 leak proof aboveground fire hydrants

由阀、出水口和栓体等组成，阀、出水口以及部分壳体露出地面的，与地下水管路连接，且地下输水管设置有永磁体板和柱形电磁铁，通过柱形电磁铁驱动所述永磁体板向下移动，永磁体板将地下输水管截断，实现防漏功能的消防栓。

4 产品结构和型号

4.1 产品结构图

4.1.1 现有的地上消防栓的结构简图如图1所示。

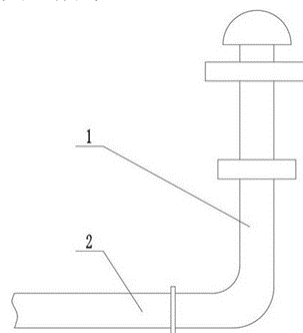

说明：

1——消防栓本体；

2——地下输水管。

图1 现有的地上消防栓的结构简图

4.1.2 防漏消防栓整体结构示意图如图 2 所示。

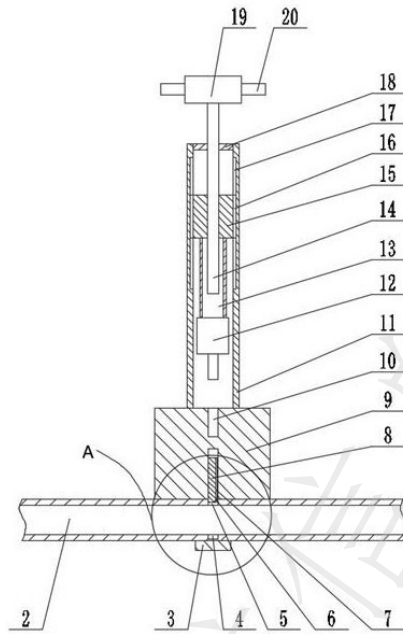

说明：

- 2——地下输水管；
- 3——加固块；
- 4——插槽；
- 5——滑槽；
- 6——第一通孔；
- 7——第二通孔；
- 8——永磁体板；
- 9——安装座；
- 10——插孔；
- 11——外套筒；
- 12——柱形电磁铁；
- 13——内套筒；
- 14——螺杆；
- 15——滑动块；
- 16——限位板；
- 17——限位槽；
- 18——封闭板。

图2 防漏消防栓整体结构示意图

4.1.3 图 2 中 A 部分的放大图如图 3 所示。

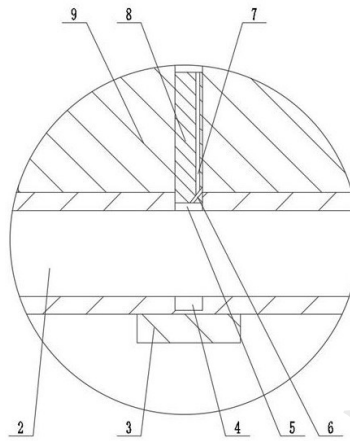

说明:

- 2——地下输水管;
- 3——加固块;
- 4——插槽;
- 5——滑槽;
- 6——第一通孔;
- 7——第二通孔;
- 8——永磁体板;
- 9——安装座。

图3 图2中A部分的放大图

4.1.4 第一通道和第二通道的设置方式示意图如图4所示。

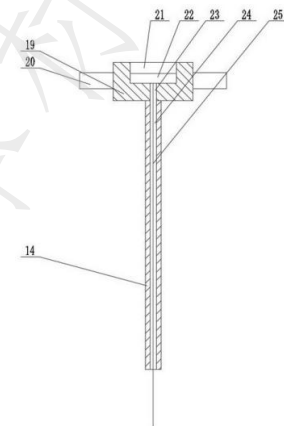

说明:

- 14——螺杆;
- 19——转盘;
- 20——手柄;
- 21——保护盖;
- 22——接头;
- 23——第一通道;
- 24——第二通道;
- 25——连接线。

图4 第一通道和第二通道的设置方式示意图

4.2 参数

防冻地上消防栓的公称通径为150 mm或100 mm; 公称压力为1.0 MPa和1.6 MPa。

5 一般要求

- 5.1 消火栓的栓体、阀体、法兰接管、弯管应用符合 GB/T 9439 规定的灰铸铁 HT200 或力学性能不低于 HT200 的其他金属材料制造。防撞型消火栓的栓体应用符合 GB/T 9439 规定的灰铸铁 HT250 或力学性能不低于 HT250 的其他金属材料制造。
- 5.2 消火栓的阀座、阀杆螺母应用符合 GB/T 1176 规定铸造铜合金 ZCuZn38 或力学性能不低于 ZCuZn38 的其他金属材料制造。
- 5.3 消火栓的阀杆应用低碳钢制成，表面应镀铬或采用性能不低于镀铬的其他表面处理方法。
- 5.4 消火栓的水带连接口和吸水管连接口应使用力学性能不低于 HPb59 的铅黄铜或不锈钢。
- 5.5 泡沫消火栓阀杆的导管和连接销应用不锈钢制造。

6 技术要求

6.1 外观

- 6.1.1 消火栓的铸铁件表面应光滑，涂防锈漆后上部外露部分应涂红色漆，其色泽应光滑均匀、无龟裂、划伤和碰伤；消火栓的内表面应涂防锈漆或采用其他防腐处理。
- 6.1.2 消火栓的铸铜件表面应无明显的砂眼、气孔、裂纹等缺陷。

6.2 螺纹

消火栓管螺纹的基本尺寸和公差应符合 GB/T 7307 的规定。普通螺纹的公差应符合 GB/T 197 中内螺纹 7H 级、外螺纹 8 g 级的要求。螺纹应无缺牙，表面应光洁。

6.3 开启高度

除调压型消火栓外，进水口公称通径为 100 mm 的消火栓开启高度应大于 50 mm，进水口公称通径为 150 mm 的消火栓开启高度应大于 55 mm。

6.4 进水口连接尺寸

- 6.4.1 法兰式消火栓的法兰连接尺寸应符合图 5 和表 1 的规定。



图5 法兰式消防栓法兰连接图

表1 法兰式消火栓法兰连接尺寸

进水口 公称通径	法兰外径 D		螺栓孔中心圆直径 D ₁		螺栓孔径直径 d ₀		螺栓数 个
	基本尺寸	极限偏差	基本尺寸	极限偏差	基本尺寸	极限偏差	
100	220	±2.80	180	±0.50	17.5	±0.43	8
150	285	±3.10	240	±0.80	22.0	±0.52	

6.4.2 承插式消火栓的承插口连接尺寸应符合图 6 和表 2、表 3 的规定。

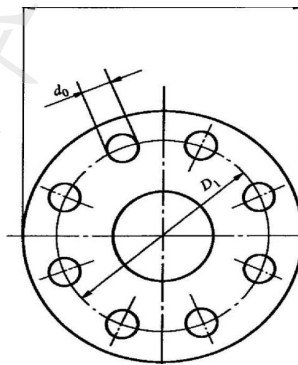

图6 承插式消防栓承插口连接图

表2 承插式消防栓承插口连接尺寸

单位为毫米

进水口公称通径	各部位尺寸			
	a	b	c	d
100~150	15	10	20	6

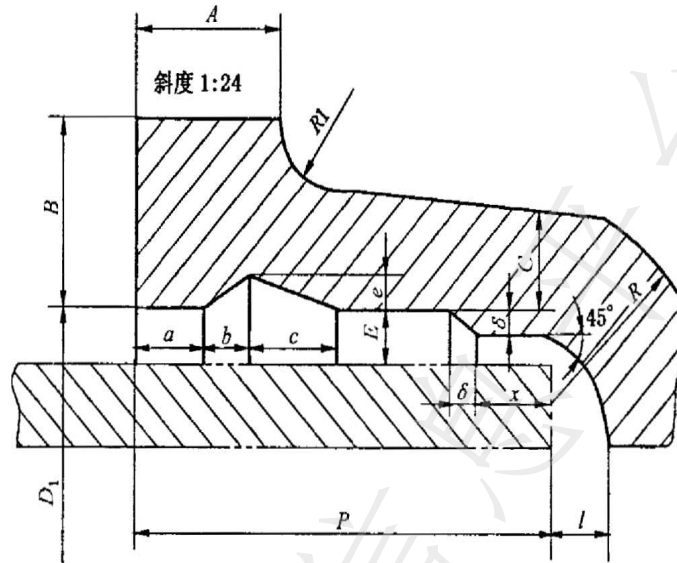
表3 承插式消防栓承插口尺寸

单位为毫米

进水口公称通径	承插口内径	A	B	C	E	P	l	δ	x	R
100	138.0	36	26	12	10	90	9	5	13	32
150	189.0	36	26	12	10	95	10	5	13	32

6.5 密封性能

消火栓在公称压力时，各连接部位及排放余水装置均不得有渗漏现象。

6.6 水压强度

消火栓在1.5倍公称压力时，所有铸件不得有渗漏现象及影响正常使用的损伤。

6.7 排放余水装置

消火栓应装有自动排放余水装置，在消火栓处于正常使用（全开启）状态，水压不小于0.1 MPa时该装置不得发生渗漏现象。

6.8 消防接口

6.8.1 进水口公称通径为 100 mm 的地上消火栓应选用 GB 12514.2 规定的 KWS65 型外螺纹固定接口；地下消火栓应选用 GB 12514.2 规定的 KWA65 型外螺纹固定接口。

6.8.2 进水口公称通径为 150 mm 的地上消火栓应选用 GB 12514.2 规定的 KWS80 型或 KWS65 型外螺纹固定接口；地下消火栓应选用 GB 12514.2 规定的 KWA80 型或 KWA65 型外螺纹固定接口。

6.8.3 进水口公称通径为 100 mm 的消火栓上的吸水管接口的螺纹为 M125X6；进水口公称通径为 150 mm 的消火栓上的吸水管接口的螺纹为 M170X6。

6.8.4 消火栓接口的性能应符合 GB 12514.1 的规定。

6.9 防漏性能

永磁体板时推动所述永磁体板向下移动插入到插槽中时切断所述柱形电磁铁的供电，从而截断地下输水管的方式实现防漏，操作位置单一，防漏效果好，不会因为寿命老化造成失效，也能够避免因受到撞击后损伤而造成漏水。

6.10 减压稳压性能

减压稳压型消火栓的稳压性能应符合表4的规定。

表4 减压稳压性能

进水口压力 (MPa)	出水口压力 (MPa)	流量 (L/s)
0.4~1.2	0.25~0.35	≥5.0

7 试验方法

7.1 外观质量的

外观质量用目测检查，判断是否符合6.1的规定。

7.2 螺纹尺寸

用螺纹环规和塞规检查螺纹尺寸，圆柱管螺纹环规和塞规的精度应不低于3级。公制螺纹环规和塞规的精度应不低于7H级和8g级。判断检查是否符合6.2的规定。

7.3 开启高度

旋转消火栓的阀杆从关闭状态到最大开启状态，将旋转圈数乘以阀杆的螺距，即为消火栓的开启高判断结果是否符合6.3的规定。

7.4 进水口连接尺寸

用游标卡尺检查消火栓进水口的连接尺寸，游标卡尺的测量范围应大于被测试样的最大尺寸，游标卡尺的最小分度值应不大于0.02 mm。判断检查结果是否符合6.4的规定。

7.5 密封性能

7.5.1 试验时，从进水口灌水并排除试样内的空气，将消火栓关闭，缓慢而均匀地升压至公称压力，并保压2 min，检查阀瓣的密封状况。判断试验结果是否符合6.5的规定。

7.5.2 在上述试验结束后，封闭出水口，将消火栓开启至最大状态，缓慢而均匀地升压至公称压力，并保压2 min，检查各连接部位和排放余水装置的密封状况。判断试验结果是否符合6.5的规定。

7.6 水压强度

在7.5.2试验结束后，继续缓慢而均匀地升压至1.5倍的公称压力，并保压2 min，检查消火栓的铸判断试验结果是否符合6.6的规定。

7.7 排放余水装置

试验时，将消火栓开启至最大位置，从进水口向试样内灌水，并升压至0.1 MPa，检查排放余水装置的密封性能。判断试验结果是否符合6.7的规定。

7.8 消火栓接口

消火栓接口的性能试验按GB 12514.1的规定进行。判断试验结果是否符合6.8的规定。

7.9 防漏性能

实际操作检查。

7.10 减压稳压

7.10.1 清除消火栓体腔内油污及脏物，按图7所示配管并安装。

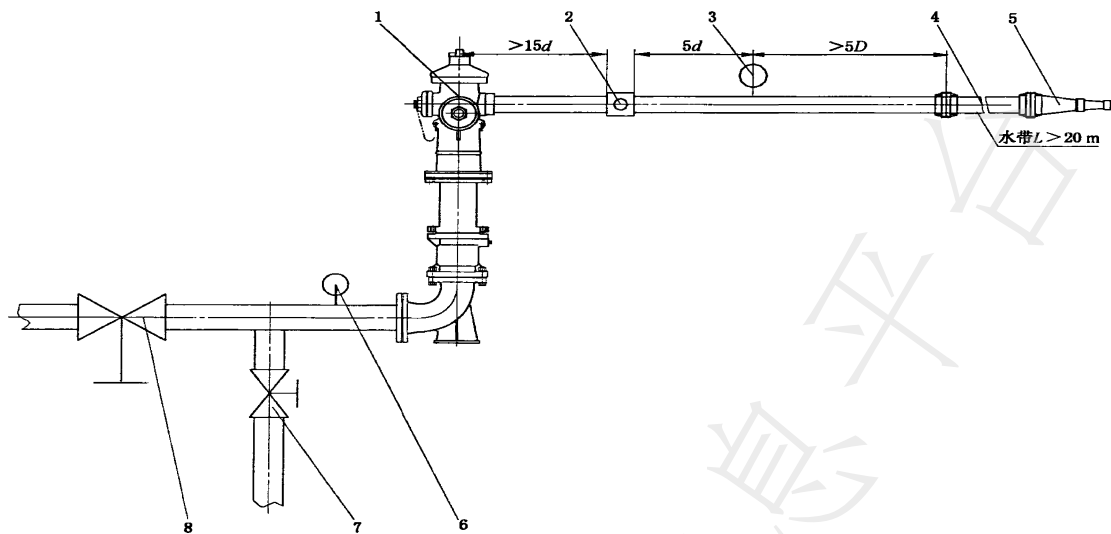

说明:

- 1——减压稳压型消防栓;
- 2——流量计;
- 3——栓后压力显示器;
- 4——有衬里消防水带 (>20 mm);
- 5——QZ3.5/7.5消防水枪;
- 6——栓前压力显示器;
- 7——节流阀;
- 8——截止阀;
- d——流量计公称口径;
- D——减压稳压型防撞墙室外消防栓公称口径。

图7 减压稳压性能试验示意图

7.10.2 将消火栓阀瓣开启至最大位置,调节截止阀和节流阀,使消火栓进口水压缓慢升压至表4规定的压力值,判断消火栓出口压力和流量是否符合6.10的规定。

7.11 水压试验装置

用于7.5~7.8的水压试验装置应符合下列规定:

- a) 水压源的额定工作压力应大于试样水压强度压力的2倍;
- b) 当装置内水压不大于3.0 MPa时,压力显示器所显示的压力波动值应不大于±0.03 MPa;当装置内水压大于等于3.0 MPa时,压力显示器的压力波动值应不大于±0.05 MPa;
- c) 压力显示器的下限为0 MPa,上限为4.0 MPa或6.0 MPa,准确度应不低于1.6%。

8 标志、包装、运输、贮存

8.1 在消火栓及其附件表面醒目处应清晰地铸出型号规格、商标或厂名等永久性标志,产品包装储运图示标志应符合GB/T 191的规定。

8.2 包装应牢固可靠,并附有产品使用说明书、装箱单和产品合格证。

8.3 产品包装中应标注产品名称、型号规格、重量(净重和毛重)、生产厂名(或注册商标)和制造日期。

8.4 产品在运输过程中,应防雨、防晒、减震,装卸时防止撞击。